

# به نام خداوند بخشنده مهربان

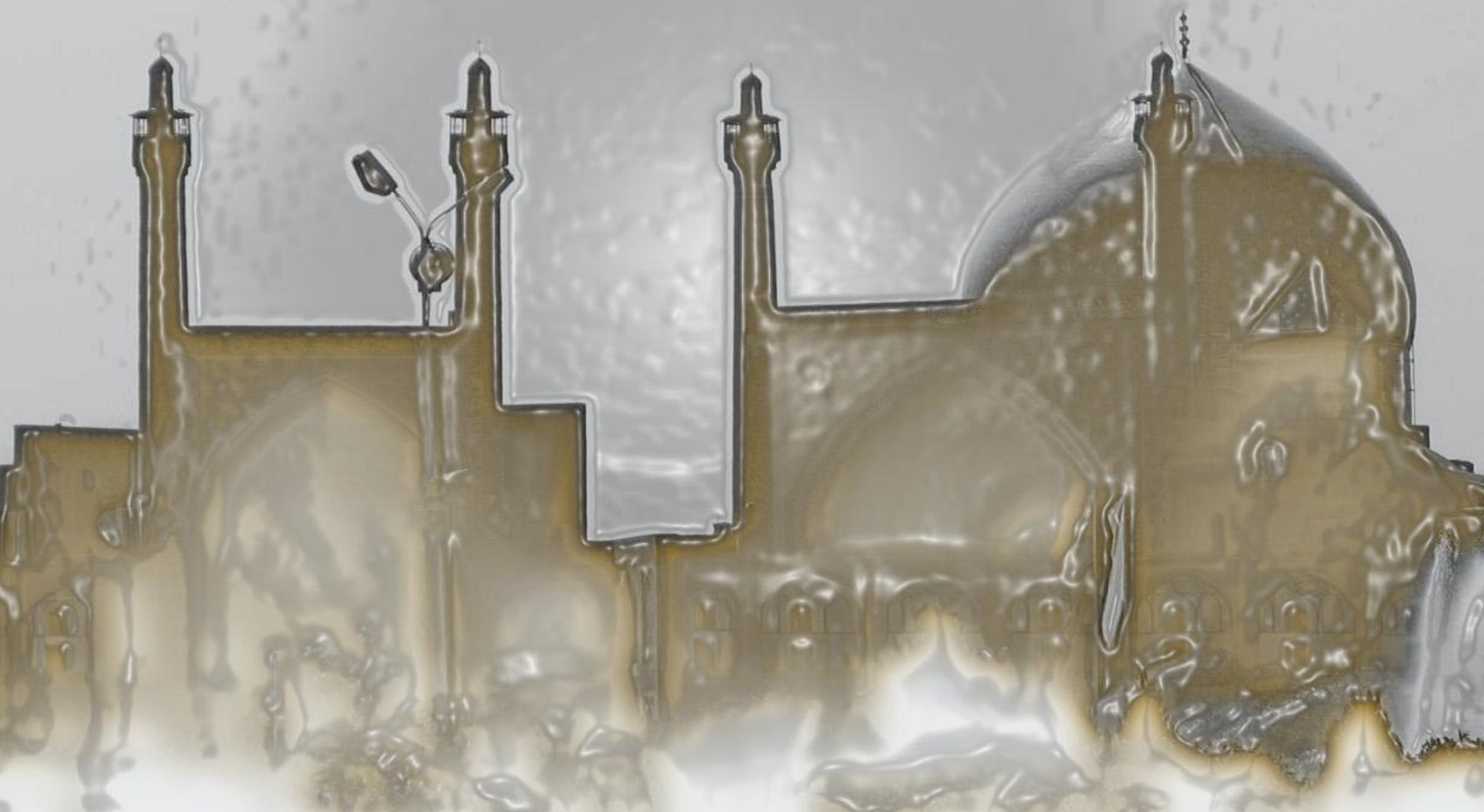

# فهرست موضوعات

تاریخچه و پیشینه :

مقدمه

تعریف مسجد

ریشه های پیدایش مسجد

سیر تحول :

مسجد النبی

نماز

خانه حضرت محمد

مسجد، مسجد جامع

مساجد در ایران الگوها

مساجد در ایران تحولات دوران

دیگر کارکردهای مسجد :

آموزش

زیارت

قضاوت و دادرسی

سیاست

اجزا و عناصر مسجد :

محراب

مقصوره

گنبد

صحن

وضوخانه

شبستان

منار

معرفی اجمالی نمونه ها :

مسجد تاریخانه دامغان

مسجد امام اصفهان

مسجد جامع اصفهان

مسجد و مدرسه آقابزرگ

مسجد جامع اردستان

مسجد جامع یزد

مسجد شیخ لطف الله

مسجد کبود تبریز

تزئینات

منابع

# چه چیزی مسجد را مسجد میکند؟



شاخص ترین ساختمان ← نیایشگاه

مثال: ← چغازنبیل ← بخش اصلی

کلیساها ← برج ناقوس

آنچه که مسجد را مسجد میکند دیواری است در

جهت قبله. هیچ سقفی، هیچ ابعاد خاصی و

هیچ نوع دیوار در بر گیرنده ای لازم نیست.

از اندام های دیگر نمایانتر و چشم گیرتر ← همه جا در دل آبادی

اسلام: مسجد در پهنه زمین گسترده است ← هر جایی که بتوان بر آن نماز خواند.

بیابان بلوچستان ← تکه زمین های چهار گوش گرداگرد سنگ چین

# اولین مسجد

اولین مسجد : خانه ی حضرت محمد ( ص ) :

طرحی مربعی به ابعاد  $56 \times 56$  ، فضایی

محصور ، وسیع و خالی با دو ردیف ستون از تنه

ی درخت خرما و سقّی از برگهای همین درخت

در جهت قبله

نخستین مسجدی که به دست پیامبر ساخته شد

الگوی مساجد ←

مسجد پیامبر ← سرباز ← افزایش شمار افراد ،

استفاده از هوای آزاد

سرپوشیده ← شبستان  $8 \times 7.5$  متر

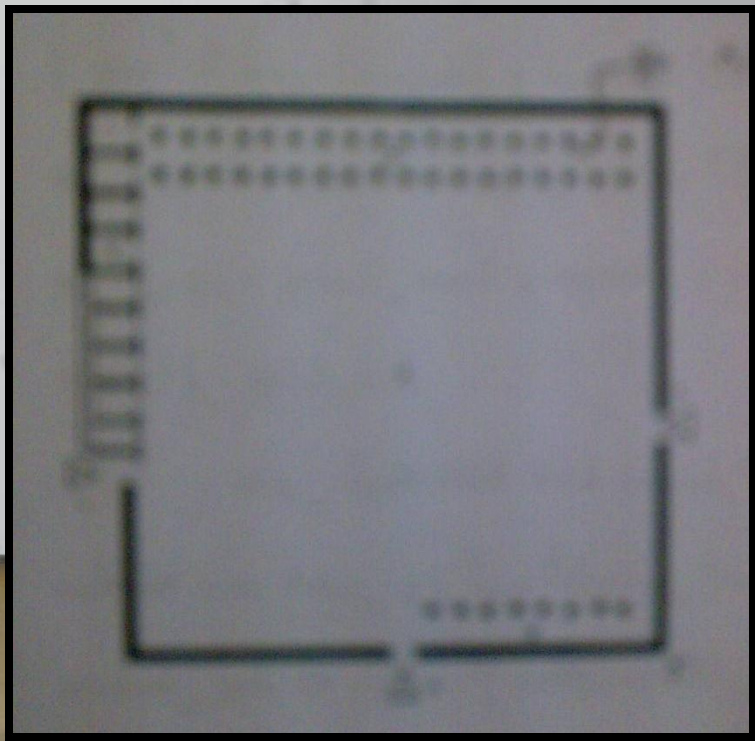

# ریشه های پیدایش مسجد

تبدیل کلیسا ها ، ایشکده ها و معابد به مسجد.

مسجد ابدأ یک بنا نیست بلکه در فضایی خلاصه می شود که به عبادت داده شده است.

تمام تاریخ مسجد در شکل معماری آن در قلمرو دنیوی اتفاق می افتد.

حفظ تواق و اتحاد : همزمانی حرکات

نمازگزاران

اما جماعت در عرضی وسیع تر قابل رؤیت

باشد : صفوف طولانی نماز گزاران موازی

دیوار قبله : تاکید بر محور عرضی

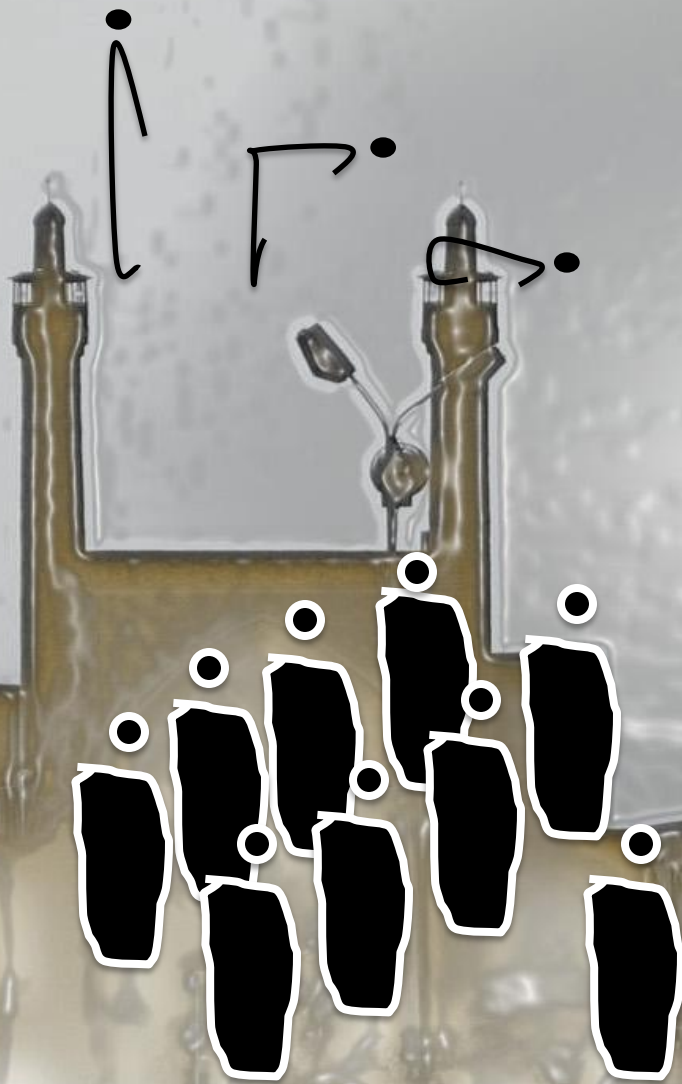

# تعريف مسجد

ساده ترین شکل مسجد :

یک حیاط مرکزی که رواق هایی ان را احاطه کرده و متصل به یک سرسرای سرپوشیده.

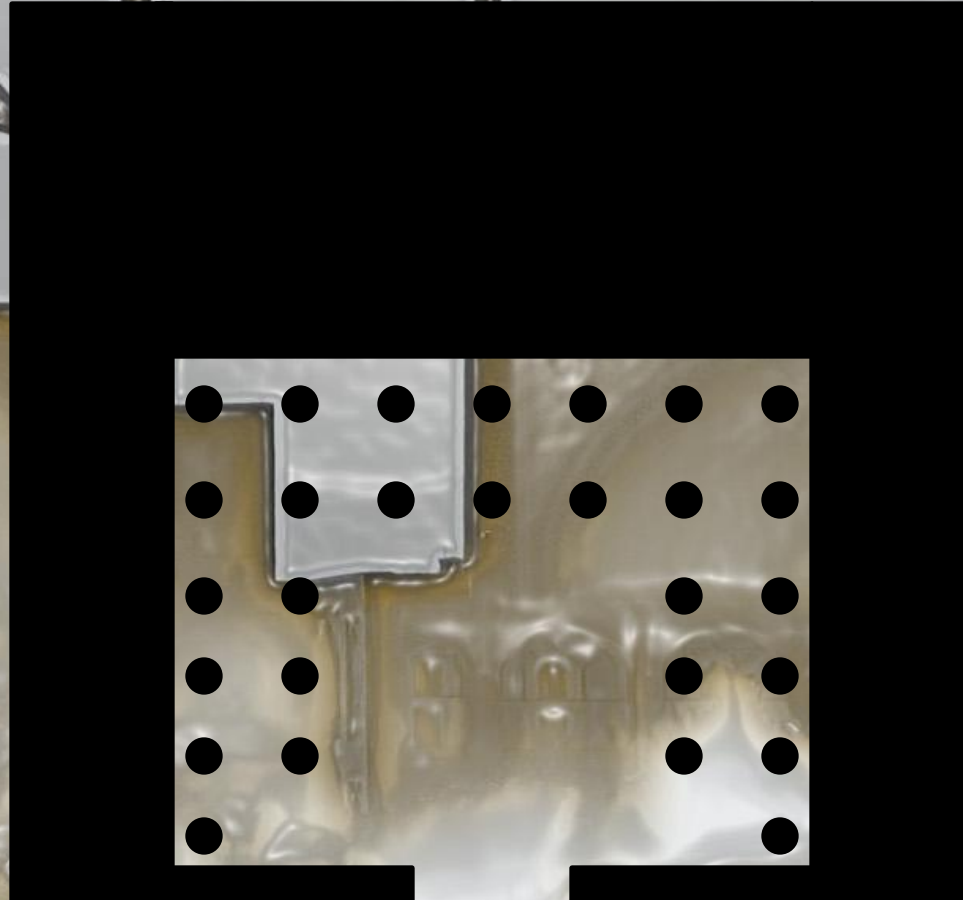

# مسجد و جامع

مسجد از ریشه ی سجد : محل عبادت برای نماز  
یومیه

مسجد جامع : نوع با شکوهی از بنا دارای رابطه  
ی مستقیمی با کارکرد خیلی بزرگتر مسجد.



# دیگر کارکرد های مسجد

آموزش ، دیگر کارکردهای مذهبی ( زیارت ) ، قضاوت و دادرسی ، سیاست





# مسجد پیامبر برگزیده فهرج یزد

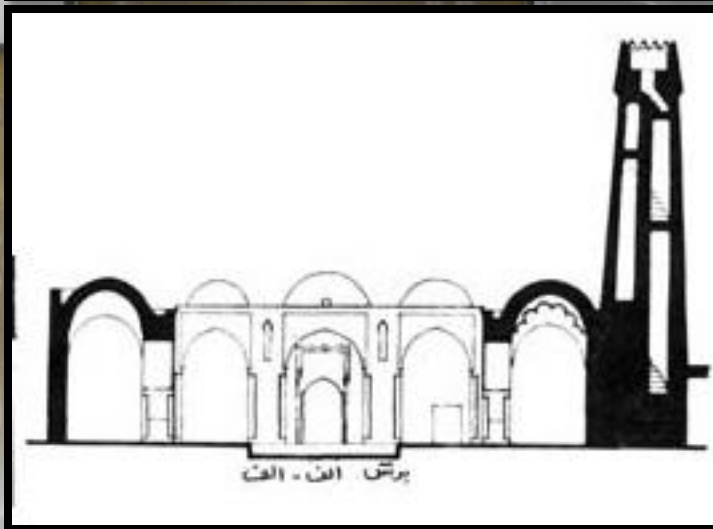
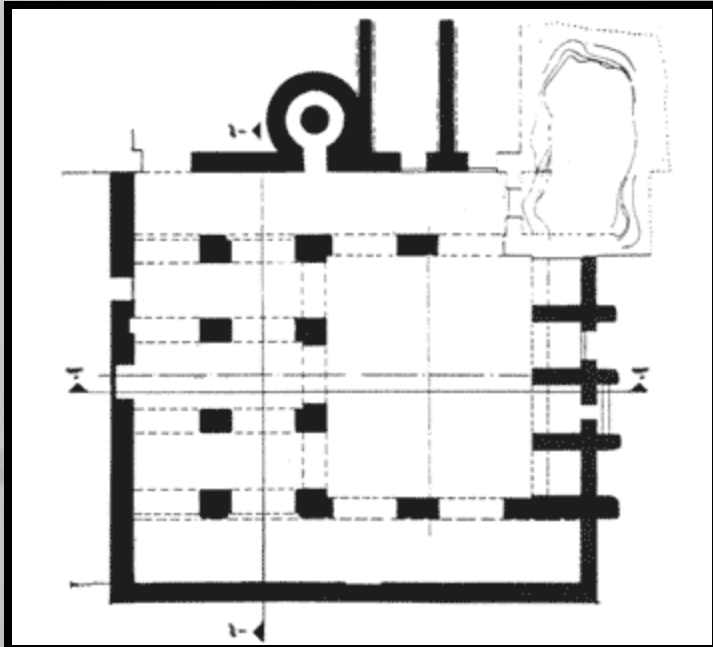

مردم وار ← میان وار + پیلک

نخستین مسجد به جای مانده با طرح شبستانی

یک شبستان رو به قبله

ستون های از جنس خشت

دیوارهایی از جنس چینه

میانسرایی در پیشگاه

بوم آور ← خار شتر به جای کاه ← مقاوم در

برابر آسیب موریانه

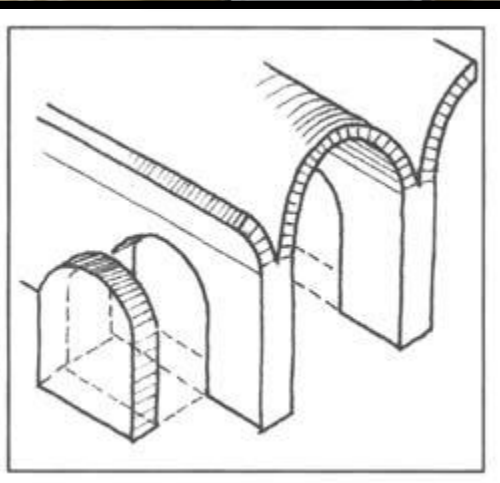
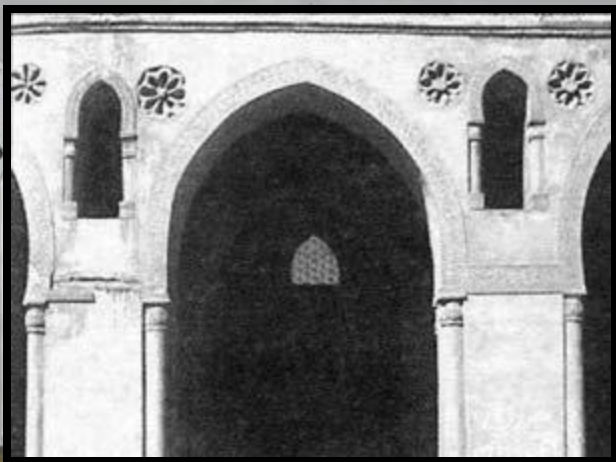
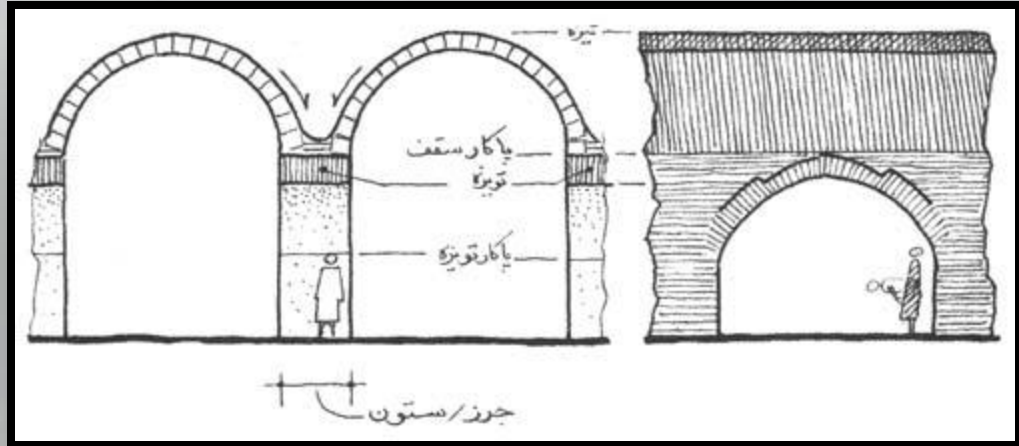

# مسجد در ایران تحولات دوران

۱. دوران اولیه : تغییر عملکرد برخی ائشکده ها -

ساخت مساجد

۲. دوران سلجوقی : زمان تجربیات آزمایشی

معماری ایرانی - به کار بردن واژگان  
معماری کاخ سازی و مذهبی ساسانی.

۳. دوره ی ایلخانی : افزودن سازه هایی به

مساجد دوره های قبل.

۴. دوره ی تیموری : به فعلیت رساندن اندیشه

های بالقوه ی دوران قبل. ارتفاع دادن به  
سردر و ورودی ، ایوان و قبله

۵. دوره ی صفوی : تعمیر و توسعه ی مساجد

دوران قبل



# مسجد در ایران الکوهها

قبله

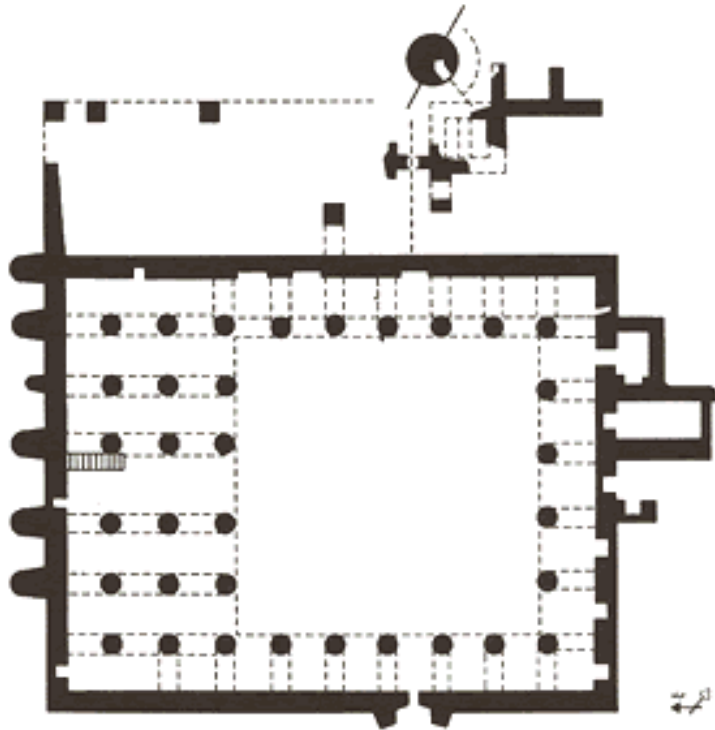

شبستانی

شهر باستانی سیستان ← شهر مسجدهای شبستانی

نمونه ها :

فهرج ، تاریخانه دامغان ، مسجد اولیه جامع نائین ،  
مسجد اولیه جامع اصفهان ، مسجد جامع اردستان

# مسجد در ایران الکوهما

## چهار طاقی

گنبدخانه چهارطاقی ← تهرانگ شایسته برگزارای نماز

1- درگاه رو به قبله

2- درگاه شرقی و غربی

3- راه ورود ، درگاه شمالی

4- ایوان پوشیده در جلوی درگاه شمالی

نمونه ها :

مسجد یزدخواست ، مسجد اردبیل ، مسجد جامع

بروجرد ، مسجد گاپایگان



# مسجد در ایران الکوهها



تک ایوانی

ایوان تابستان ← ایوان سوی نسا (پشت به آفتاب)

← تهرانگ شایسته برگزار ی نماز

نمونه ها :

مسجد نیریز ، مسجد درخونگاه تهران ، مسجد جامع

یزد ، مسجد جامع سمنان



# مسجد در ایران الگوها

## چهار ایوانی

پیشان در جلوی گنبدخانه قرار گرفته و دیوار رو به

قبله آن به گنبدخانه باز می شود و کم کم در

یک، دو یا سه بر مسجد هم ایوان ساخته شده و

آنرا چهار ایوانی کرده است. (الگوی 1)

ساخت گنبدخانه روی چند ستون شبستان و کم کم در

یک، دو یا سه بر مسجد هم ایوان ساخته شده

و آنرا چهار ایوانی کرده است. (الگوی 2)

کهن ترین نمود ← مسجد زوزن



پیشان

گنبدخانه

(الگوی ۲)



# مسجد در ایران الکُوها

نمونه ها :

مسجد جامع اصفهان ، مسجد اردستان ، مسجد

امام خمینی تهران ، مسجد گوهرشاد

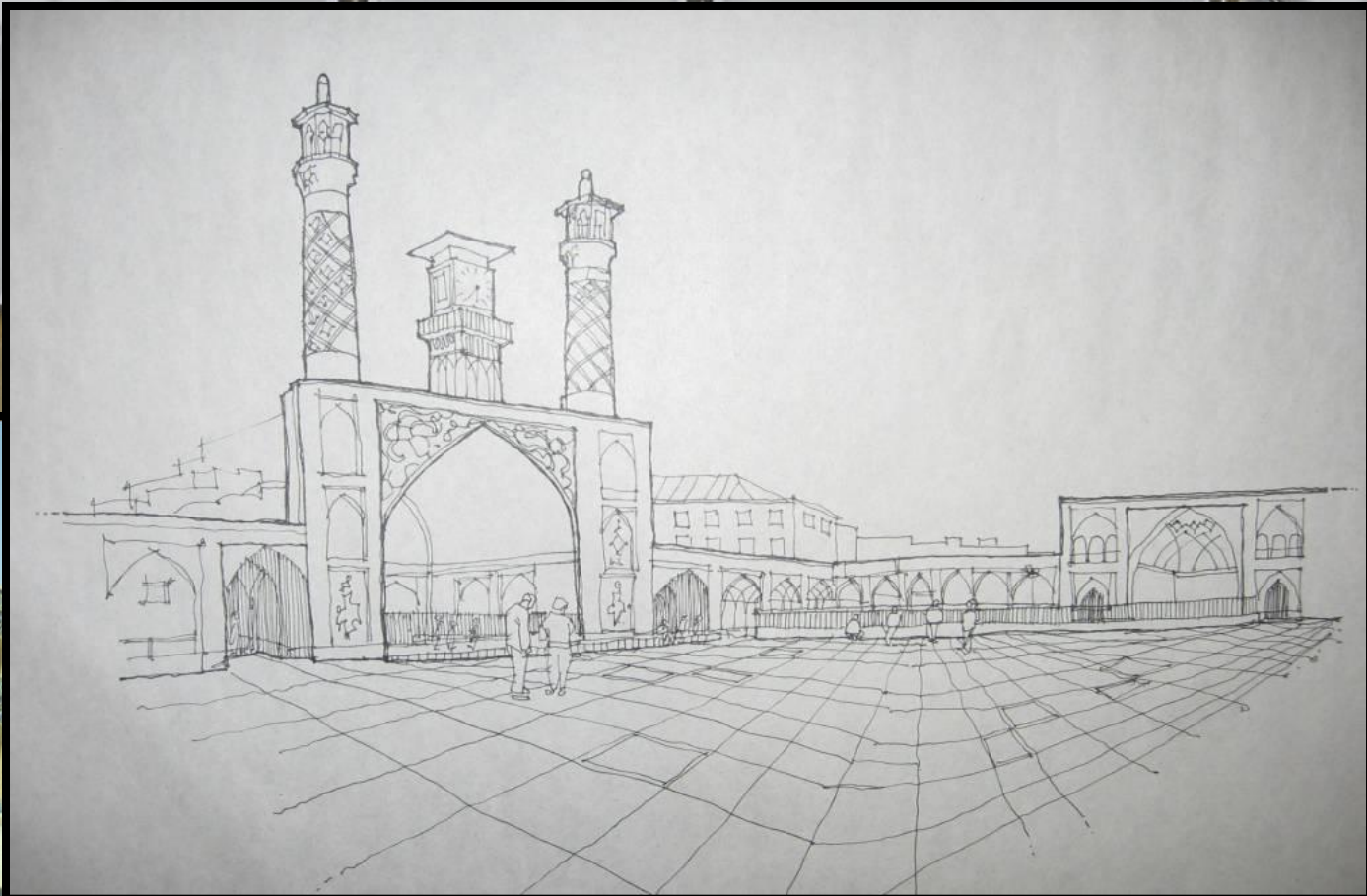

# اجزا و عناصر مسجد

درآیگاه : روبروي شبستان اصلي و مقصوره

درآیگاه



واشدگاه ← پیشخان ← درگاه

(پیشگاه) (فضاي گسترده جلوي سردر) (فضاي زير سردر) (احترام به فضاي مسجد) (هشتي) (دالان) (میانسرای مسجد) (وضوخانه)

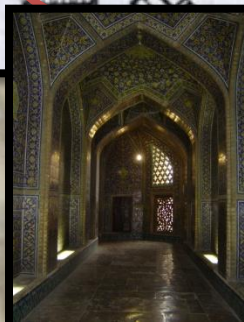
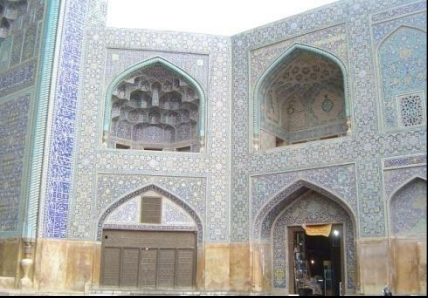
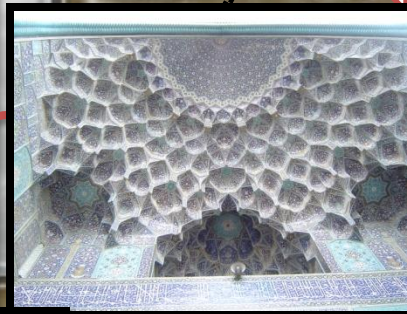

# اجزا و عناصر مسجد

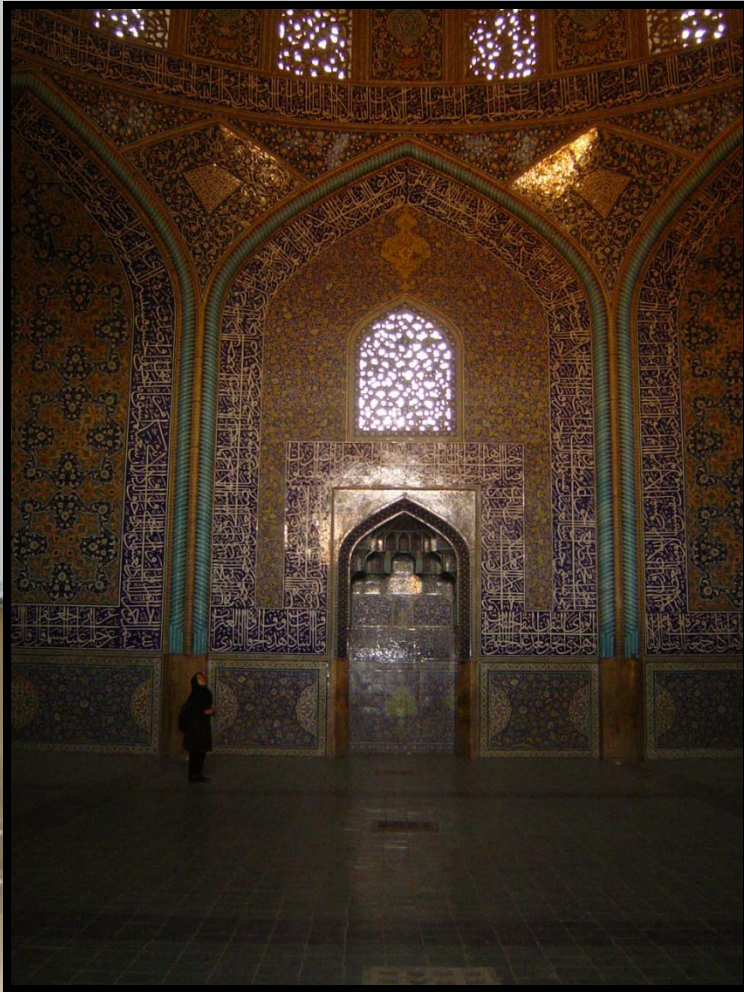

محراب : طاق نمايي كه جهت نماز گزاي را

نشان مي دهد.

اولين محراب : محراب مسجد بازسازي شده ي

پيامبر : مكان اقامه ي نماز پيامبر



# اجزا و عناصر مسجد

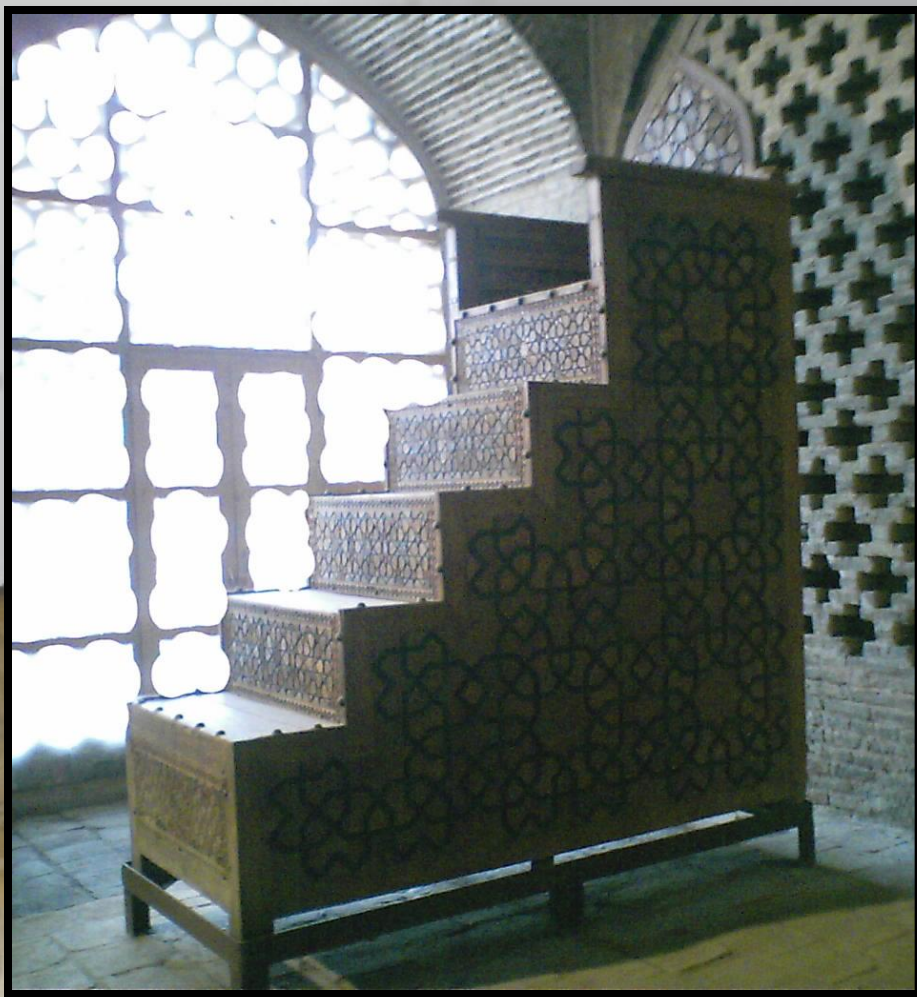

منبر : مثلث قائم الزاویه ی پله داری که به دیوار تکیه می کند .

کارکرد منبر : دیده شدن و شنیده شدن صدای خطیب

مقصوره : فضای محصور مربع شکل درون مسجد کنار محراب با دیوارهایی مشبک .

۱- متضمن حضور حاکم

۲- دیوار از مصالح بنایی مشبک چوبی یا فلزی

۳- جدایی شخص درون مقصوره از دیگر نمازگزاران (نشان دهنده رتبه والا)

۴- اجازه دیدن و مشارکت در نماز

کثیسا : اطاقک سلطنتی دوره ی بیزانس نزدیک کانون عبادی .

# اجزا و عناصر مسجد

راهروی مرکزی

شبستان

۱۰



شیروانی برجسته راهروی مرکزی : عمود بر محور شبستان

هدف : برجسته نشان دادن محراب.

ارتفاع اضافه ی راهرو : تجسم بصري بیرونی این مسیر تشریفاتی.

اولین مسجد : مسجد جامع دمشق.



# اجزا و عناصر مسجد



گنبد بر فراز محراب : تاکیدی بر کانون عبادی

و نقش شاهوار محراب و نشانه ی خارجی آن

- حذف ستون های جلوی دید محراب



گنبد نظام الملک مسجد جامع اصفهان



# اجزا و عناصر مسجد

صحن یا میانسرا :

فضای عظیم خالی با حالت مکث

پیشگاه درونی مسجد

دارای استخر بزرگ پر از آب

جذاب ترین جنبه از دیدگاه یک بیننده

اثر آن بر بیننده بیشتر به ابعاد آن بستگی دارد

بی نیازی ← مسجد شیخ لطف الله

مساجد بدون

صحن

اقلیم خاص ← مسجد کبود تبریز



# اجزا و عناصر مسجد



شبستان :

قسمتی است از مسجدهای بزرگ که دارای سقف

است. شبستان‌ها فضاهای سرپوشیده و دارای

ستون‌هایی یک شکل و موازی‌اند که از یک طرف

به صحن مسجد راه دارد.

چهلستون ← شبستان ستوندار دو طرف گنبدخانه

گرمخانه ← گنبدخانه + تنبی ← مشکل گرم کردن

← ساخت گرمخانه به گونه شبستان چهلستون



# اجزا و عناصر مسجد

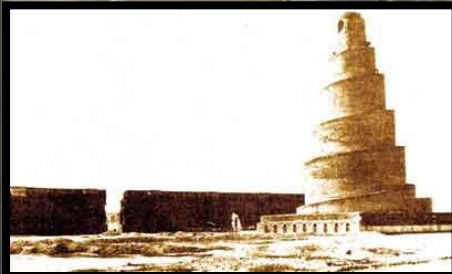
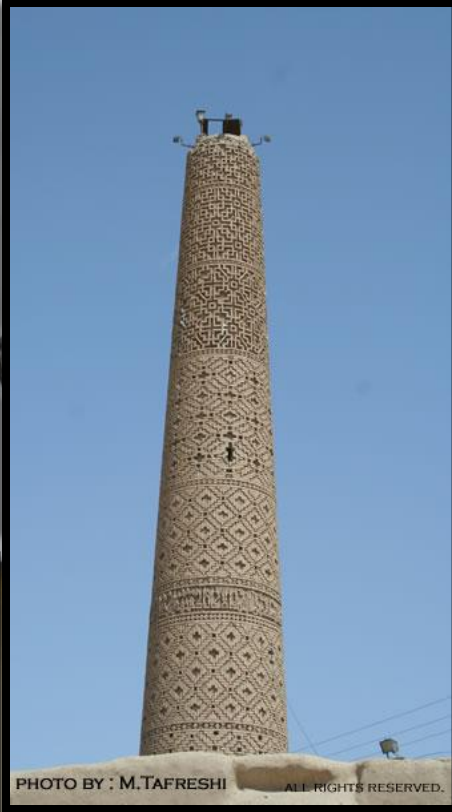

مناره

برجي مدور

مناره‌ها سه کاربرد اصلي دارند:

میل راهنما: برای راهنمایی کاروان‌ها در مسیر  
جاده‌ها و نشان دادن مکانهای اصلي بافت شهري  
اذان‌گویی و خبررسانی: مکاني برای گفتن اذان.

مناره نماد پیروزي: این نوع مناره‌ها را از

جمجمه سر انسان‌ها و حیوانات می‌ساختند.

# اجزا و عناصر مسجد



وضوخانه دوگانه

در پایان راهرو

آبریزگاه

در واشدگاہی که به وضوخانه راه داشت.

روغنر خانه

روغن چراغ های مسجد ، جدای از مسجد

# اجزا و عناصر مسجد

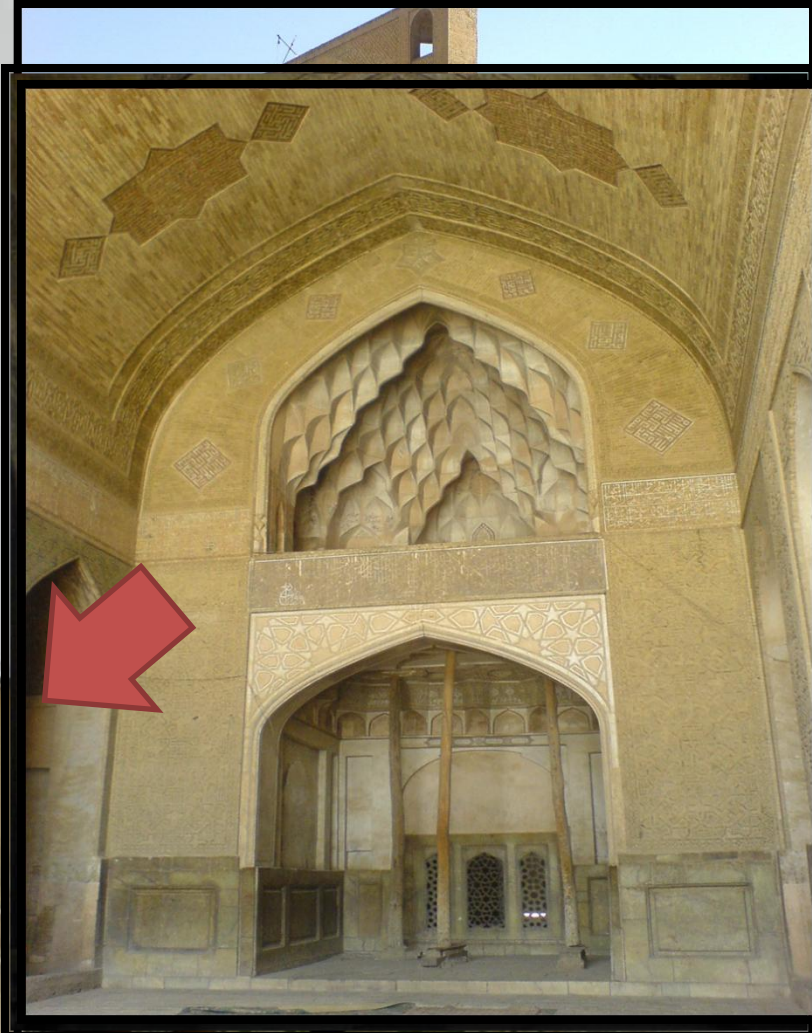

ایوان :

بزرگترین ایوان مسجد

به شبستان رو به قبله راه می یابد.

روشن بودن راستای محراب و قبله

در میانسرای مسجد

گوشه نشین

فضای ۲\*۴ متر

محل اعتکاف

دارای محراب ویژه خود

# معرفی اجمالی نمونه ها



مسجد تاریخانه دامغان

۱۵۰ هجری

ایوان میانی شبستان جنوبی بزرگتر و بلندتر

شبستان ستوندار ۲\*۳ دهانه

نیارش ساختمان پارتی

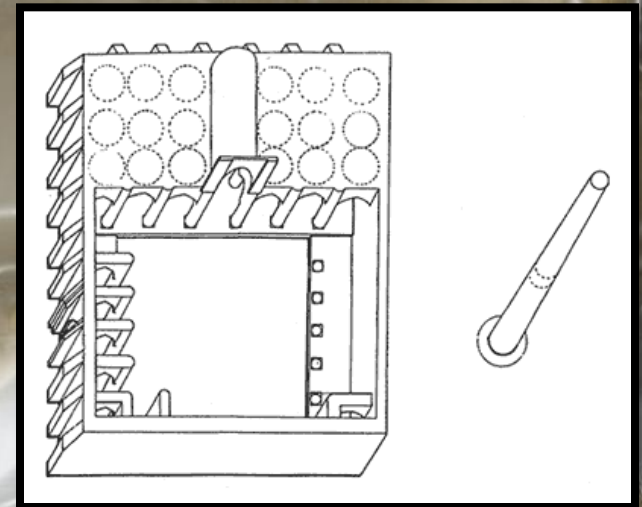

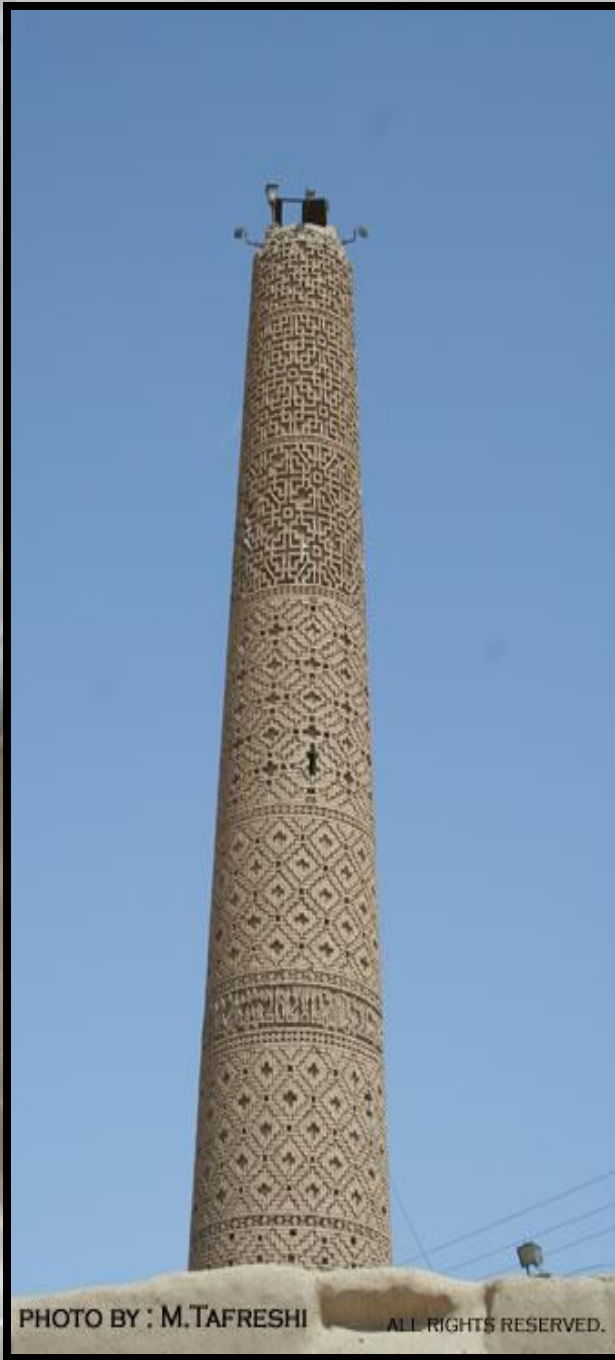
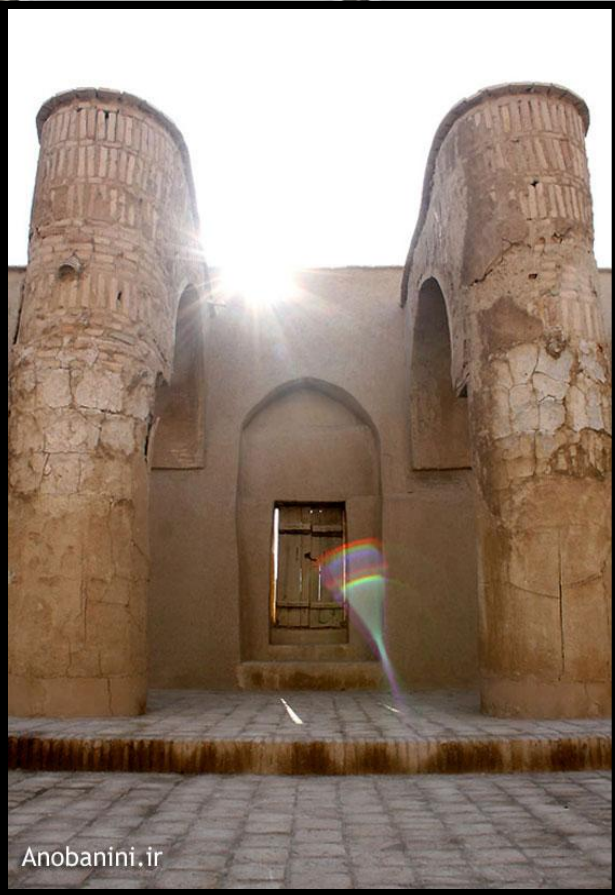
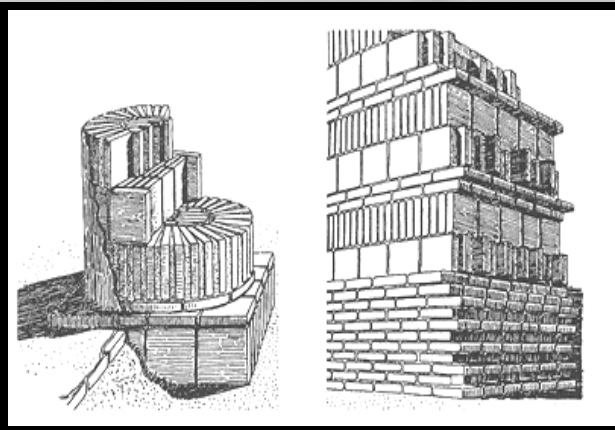
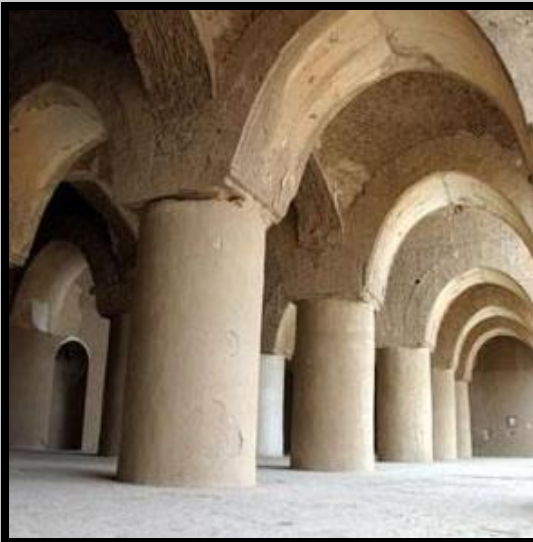

# معرفی اجمالی نمونه ها

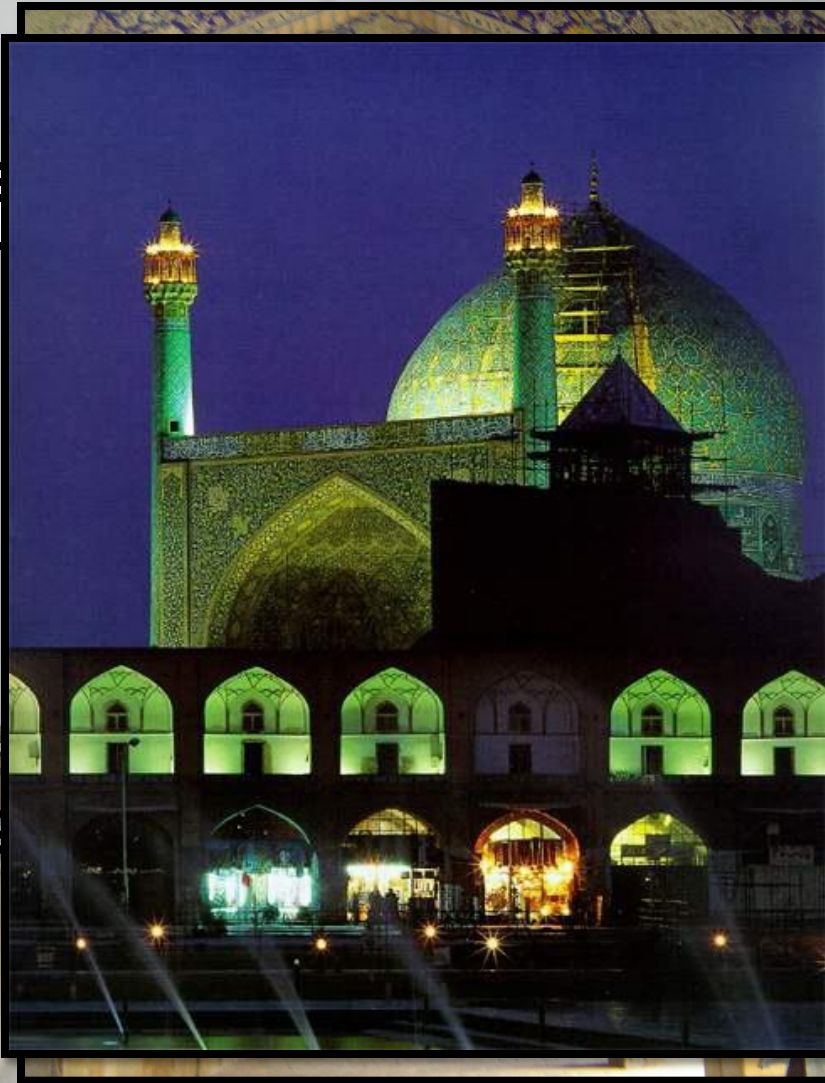

مسجد امام اصفهان

۱۰۲۰ هجری

ضلع جنوبی میدان امام

معمار: استاد علی اکبر اصفهانی

انعکاس صوت در مرکز گنبد بزرگ جنوبی آن

عمده این مسجد از کاشیهای خشت هفت رنگ

نخست یک جلوخان و سپس یک پیش طاق، یک

درگاه و یک هشتی به موازات ضلع میدان

، دالان ، ایوان ، حیاط با تناسبات ۶ پهلو

دهانه گنبد ۲۵ - ۲۰ متر و دو پوسته گسسته

# معرفی اجمالی نمونه ها

## مسجد جامع اصفهان

- ایوان شمالی درویش
- طرح نخستین بوسلمی شبستان ستوندار
- ایوان غربی استاد کاشی کاری سلجوقی هجری
- ایوان شرقی شاگرد کاشی کاری سلجوقی شبستان ستوندار بزرگترین حوزه علمی شد
- ۱۲۶ هجری مسجد اولجایتو شمال ایوان

- ایوان غربی
- اضافه کردن یک دهانه به شبستان سده چهارم
- محراب اولجایتو به خط کوفی و منبر چوبی
- ۴۷۲ هجری گنبد جنوبی نظام الملک
- بیت الشتاء پشت ایوان غربی ۲۵\*۵۰ متر دهانه حذف ۲۴ ستون، ستون های عمادین مظفر ورزنه پیوسته ۴ تایی

- تاق خیمه ای کم عمق سنگ مرمر سفید چهار ایوان جنوبی صفا صاحب کوتاه ترین و نورگیر
- عریض ترین ایوان ، کاشی کاری صفویه

- دو مناره ایوان جنوبی
- ۴۸۱ هجری گنبد شمالی تاج الملک
- ۴۰ ستون شاه عباسی غرب ۴۰ ستون ایوان
- ۱۹.۵ متر ارتفاع، ۱۰.۵ متر دهانه دو پیوسته غربی پیوسته ، گنبدی خاکی

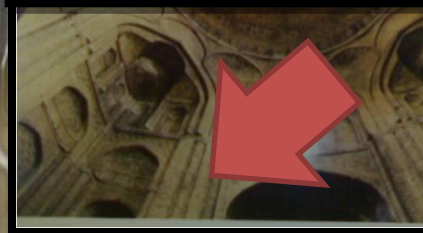

# معرفی اجمالی نمونه ها

مسجد و مدرسه آقابزرگ

۱۲۶۸ هجری

صحن وسیع آن در دو طبقه ساخته شده ، طبقه

اول که همکف با حوض و باغچه بندی است

و اختصاص به مدرسه داشته

گنبد دارایی دو پوشش آجری گسسته

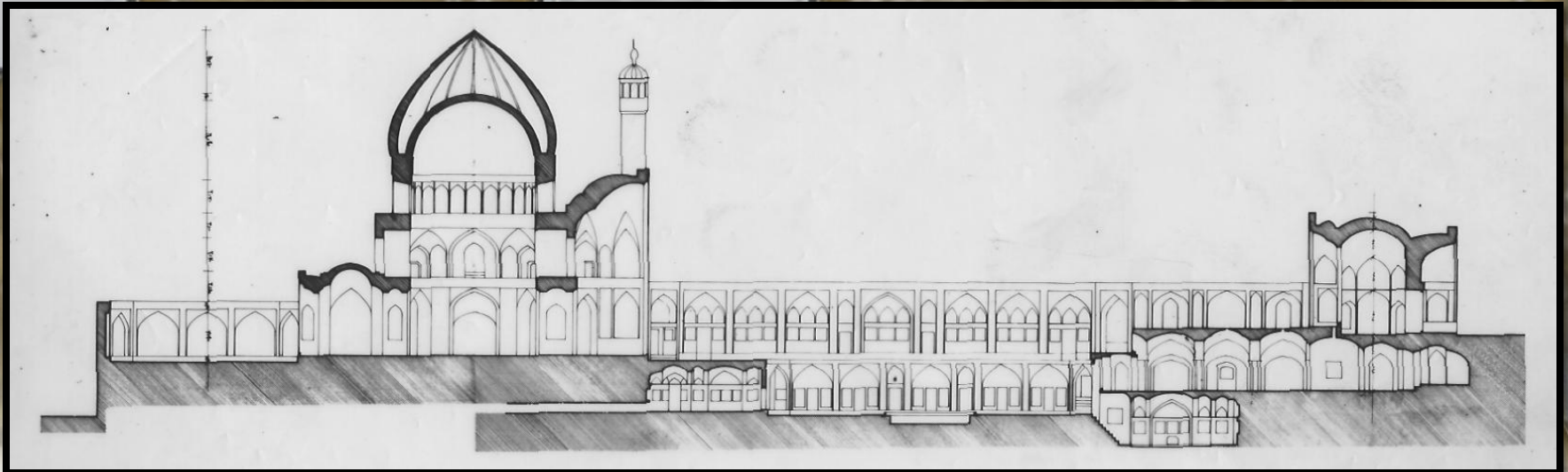
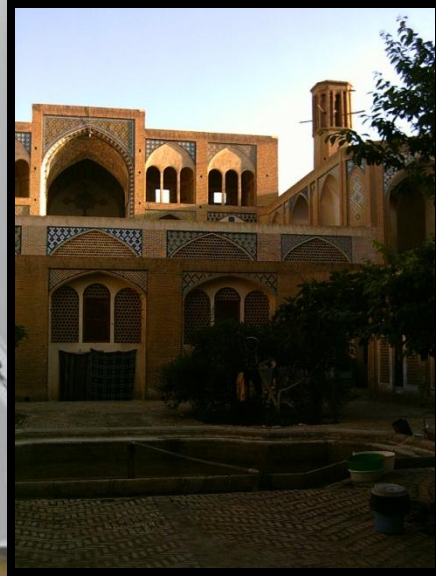
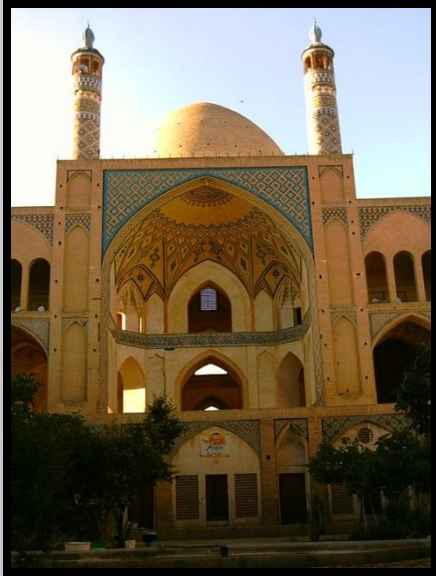



# معرفی اجمالی نمونه ها

مسجد جامع اردستان

۵۵۲ هجری

معمار : استاد محمود اصفهانی

گنبد دو پوسته پیوسته ترکیب

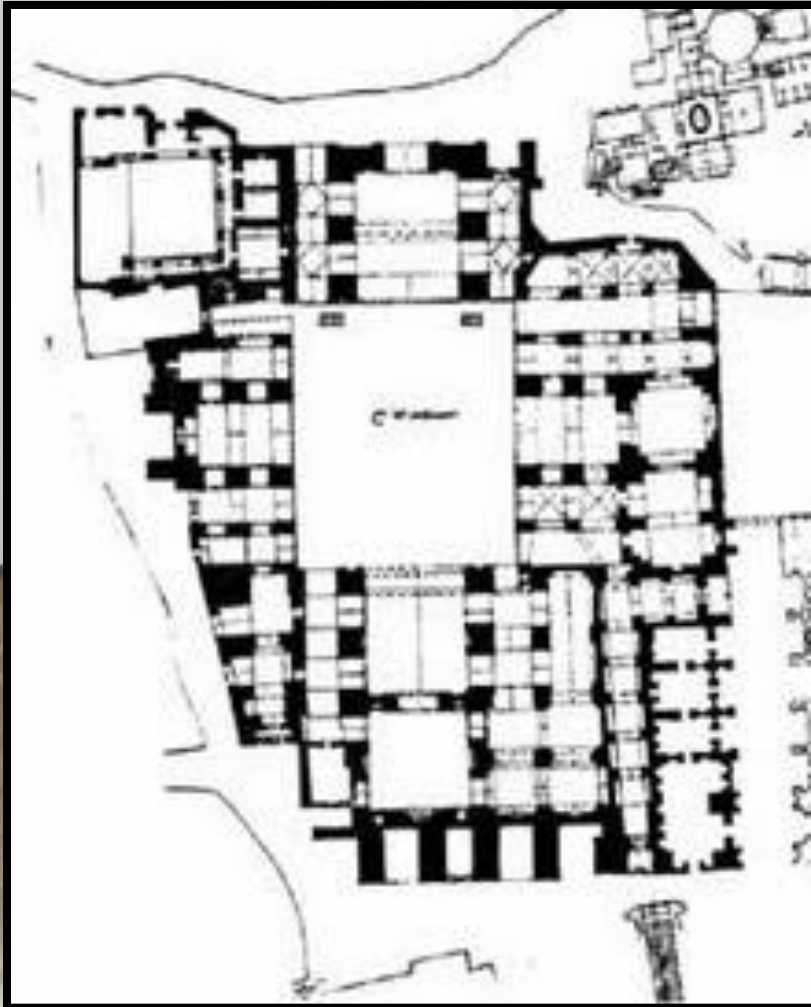

# معرفی اجمالی نمونه ها

مسجد جامع یزد

۷۲۵ هجری

خراسانی شبستان ستوندار

آذری شبستان جنوب و گنبدخانه

شاهرخ سردر اصلی نسبت ۱ به ۳

صفویه مناره ها

قاجاریه شبستان زمستان غربی

معمار : استاد سعد کدوک یزدی

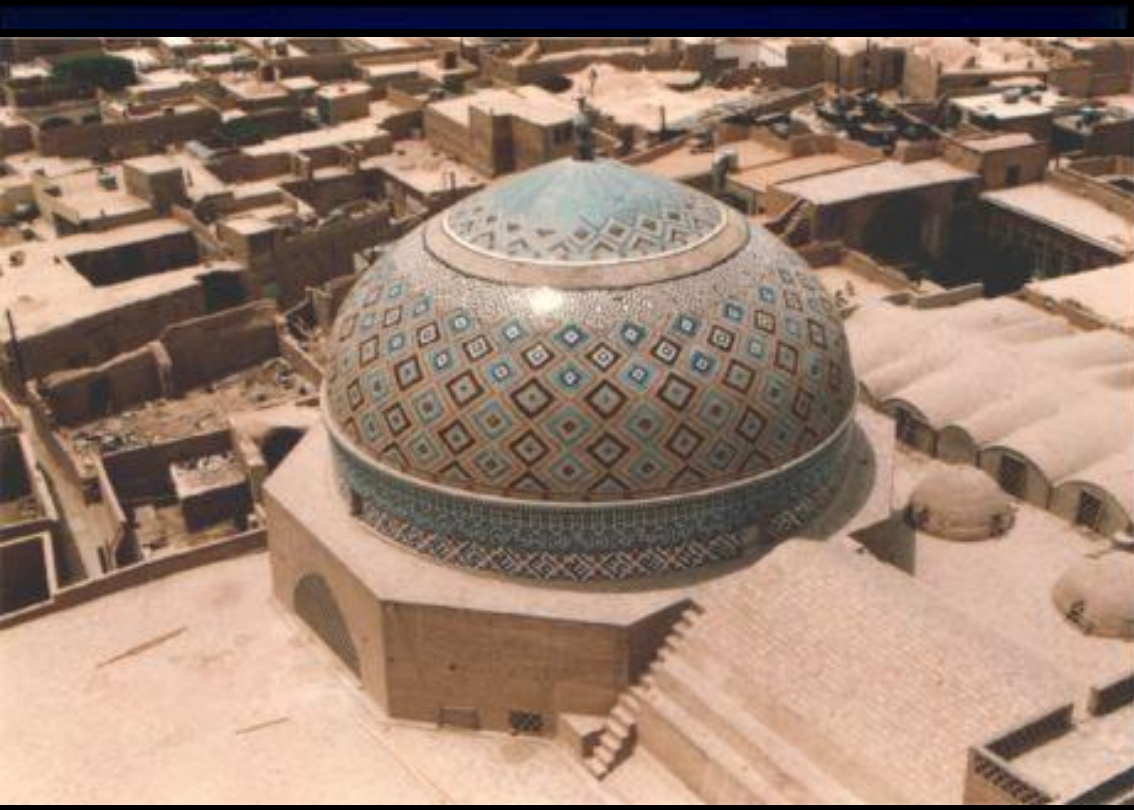

# معرفتي اجمالي نمونه ها

مسجد شيخ لطف الله

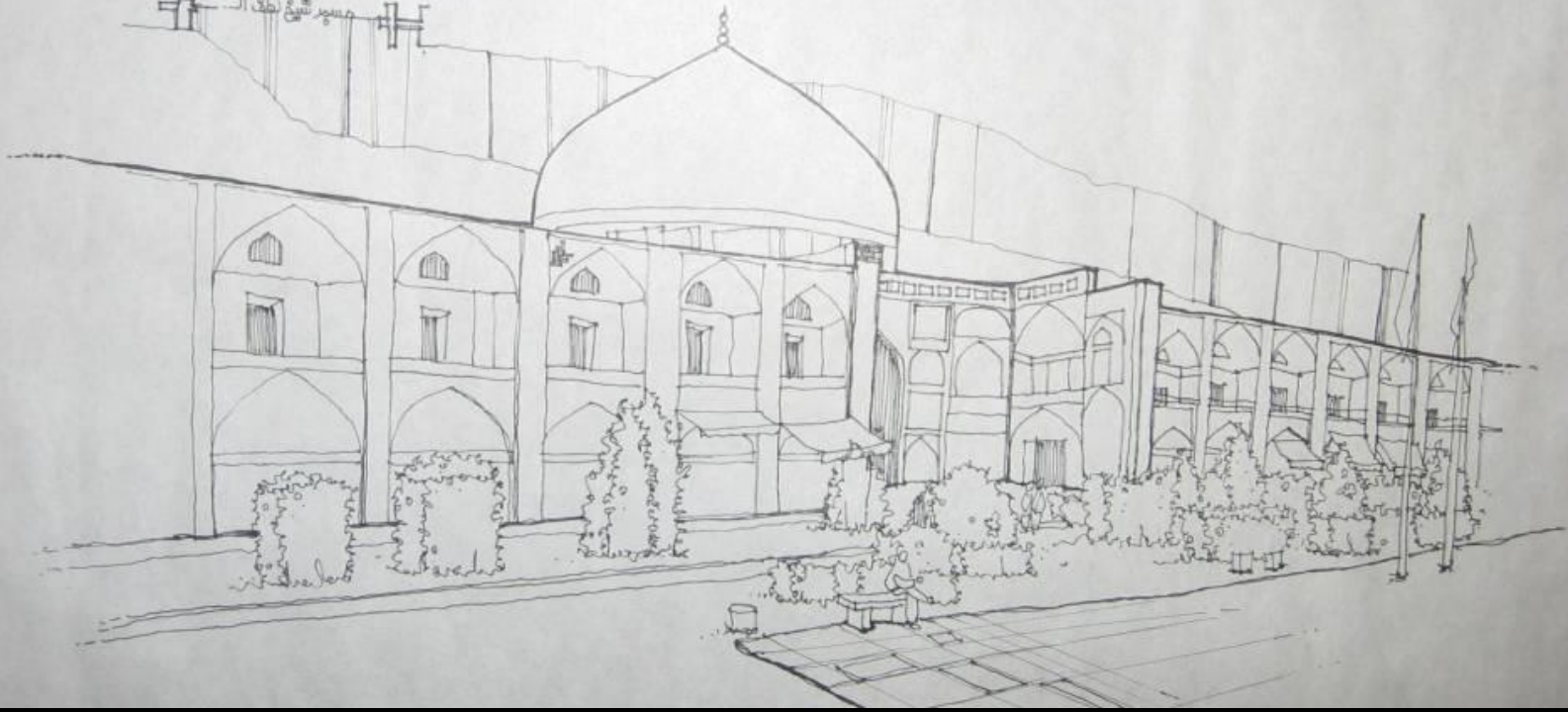
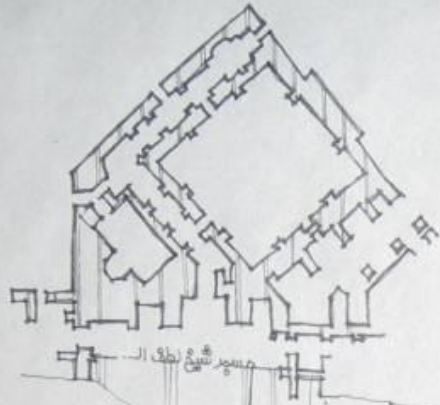

گنج  
اسلام  
کتاب  
گنج  
معماری

# معرفی اجمالی نمونه ها

مسجد کبود تبریز

معمار گنبد : استاد رضا معماران تبریزی

فیروزه اسلام

سرمای شدید ← برونگرا ← بدون میانسرا

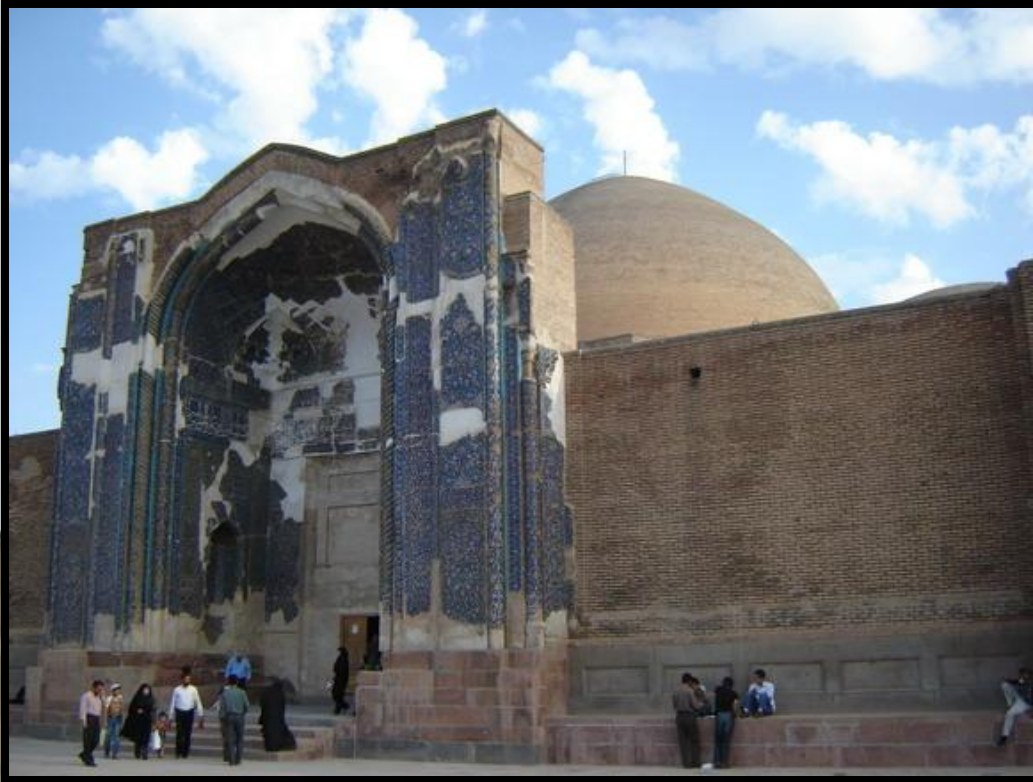

# تزیینات



علي اي ليقو فرق اليوم الحق تقو مزن فيه يحبون جال يتطهرون و الله  
المطهر عن عباضي الله قال رسول الله صلى الله عليه واله

کتبه ها

بدنه مناره ها

ایوان ها

حاشیه محراب ها

گنبد

حجاری شده از سنگ مخصوصاً سنگ مرمر ،

کاشی معرق و یا کاشی خشت ، آجرچینی و

گچبری ها

# تزیینات

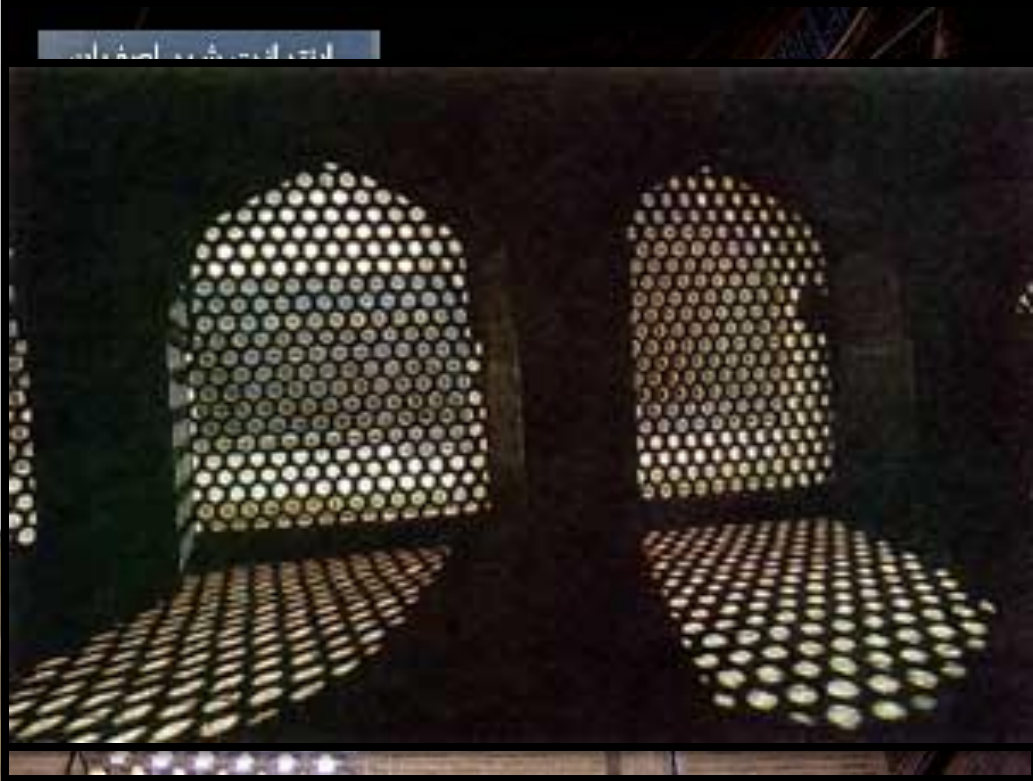

نورگیرها

در بغل ایوان ها

اطراف گنبد و یا در ساق یا ساقه آن

کاشی معرق ، سنگ ، آجر ، کاشی و چوب

نقوش اسلیمی یا هندسی

# تزیینات



ازاره ها

فاصله یک متر و کمی بیشتر از سطح زمین

سنگ یا کاشی

# تزیینات



مقرنس کاري

زیر نیم طاق کروي شکل ایوان ها و نیم طاق

هاي محراب ها

زنبوري و کاسه اي

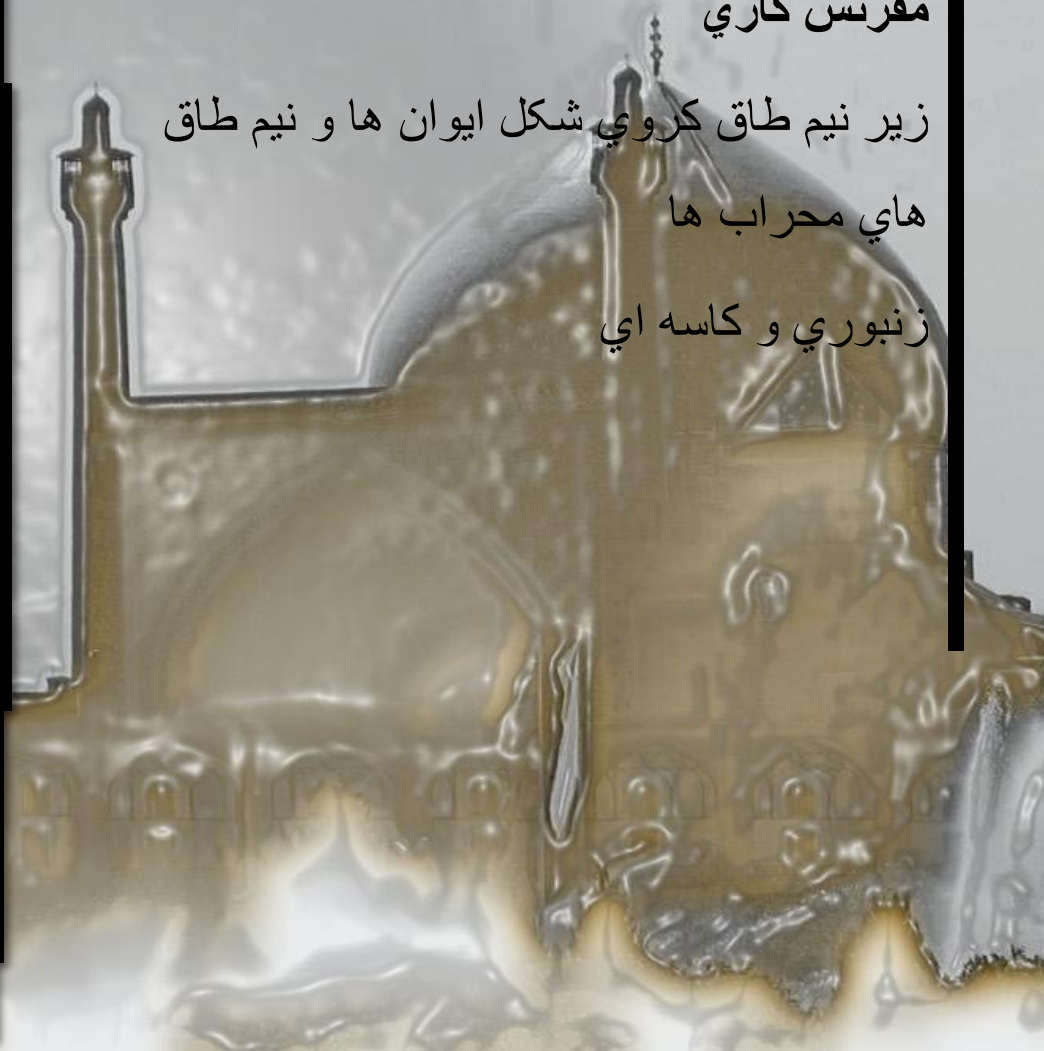



# تزیینات

حجاری ها

متوجه ازاره های بنا و یا محراب ها و ستون

های سنگی شبستان مساجد

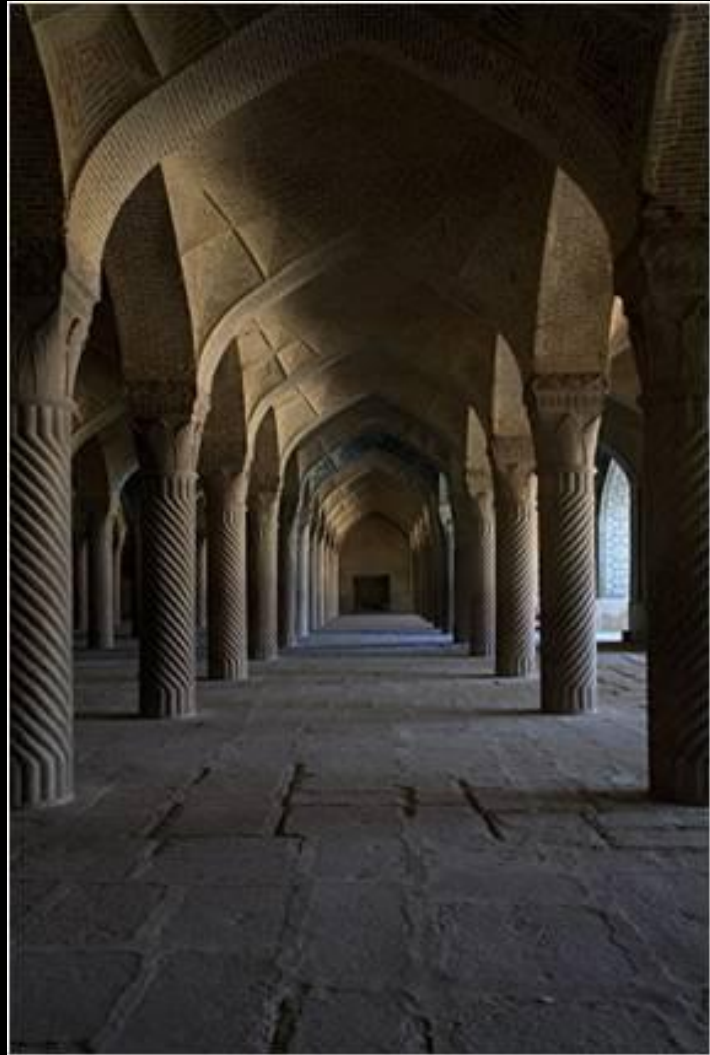

# تزیینات

کاشی کاری

خشت و معرق

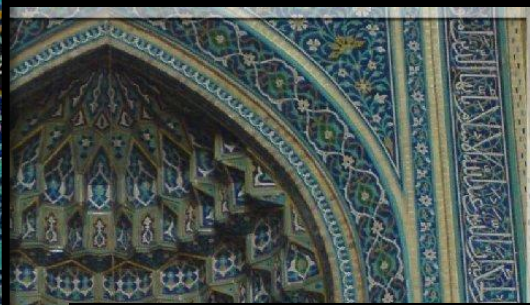

# تزیینات

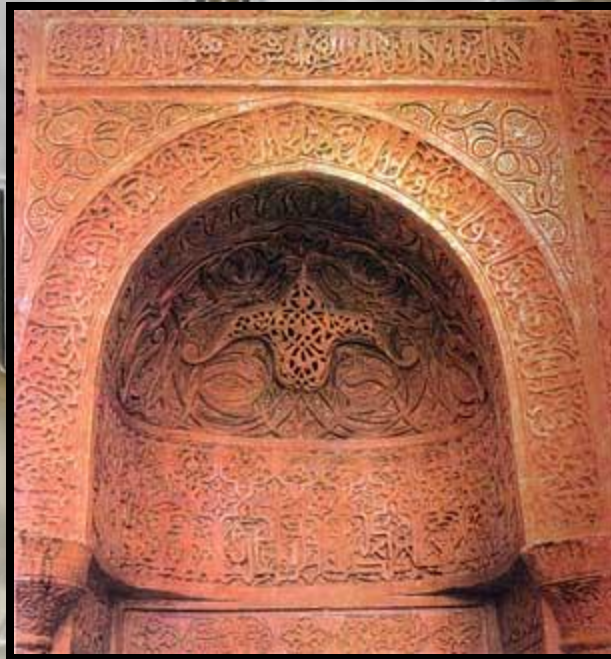
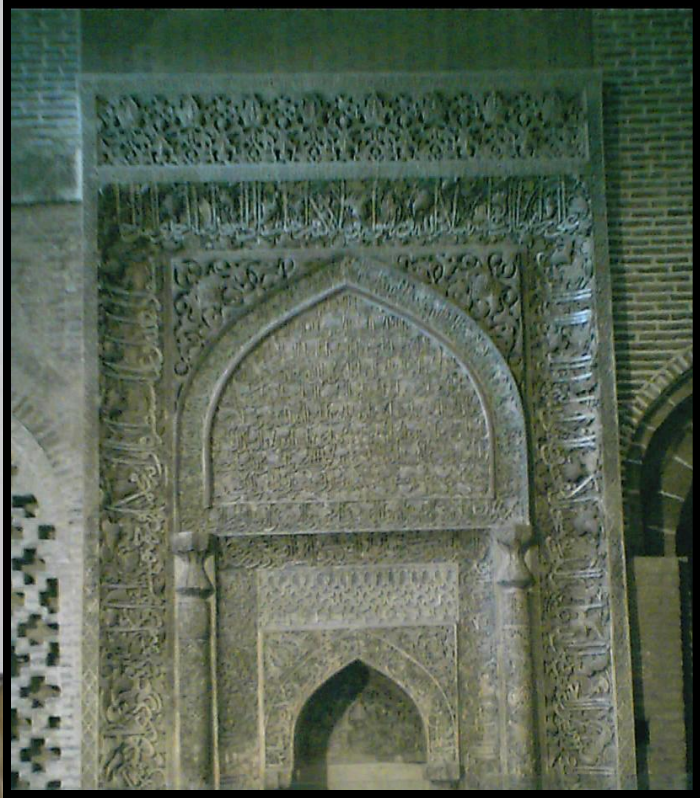

گچ بری

مقرنس و رسمی بندی و یا کاربندی

در محراب

نقوش اسلیمی یا هندسی

# تزیینات



آجر کاری و گره چینی

بدنه مناره

اسپر ایوان

دیواره حیاط مرکزی

# منابع

## آشنایی با معماری اسلامی

تالیف : استاد محمد کریم پیرنیا      تدوین : غلامحسین معماریان

## سبک شناسی معماری ایرانی

تالیف : استاد محمد کریم پیرنیا      تدوین : غلامحسین معماریان

## معماری اسلامی

نویسنده : هیلن برند

ترجمه : دکتر آیت الله زاده شیرازی

## معماری ایرانی

تقریر : استاد محمد کریم پیرنیا      تالیف تدوین : غلامحسین معماریان

## هنر و معماری اسلامی ایران

یادنامه استاد دکتر ابوالقاسمی-علی عمرانی پور